

# Informations techniques

## Corps Confiants Cie Félicette Chazerand

**Pré-montage : 2h (lumière, mur)**

**Montage :** 2h30-3h (pointage, réglages, échauffement)

**Démontage :** 30 minutes

**1 régisseur requis :** pré-montage, pointage, conduite

Nous n'avons pas de régisseur en tournée.

**Jauge :** 100 en scolaire, 120 en tout public.

**Lieu de représentation :** Contactez-nous pour que nous puissions étudier ensemble les possibilités. Ce spectacle s'adapte en fonction des espaces: scène, salle polyvalente, gymnase (avec revêtement), studio de danse, etc...

**Durée :** 55 min

**En tournée :** 2 danseurs + 1 musicien + 1 chorégraphe et/ou 1 chargée de diffusion.

Deux danseurs sont végétariens.

**Contact régie:** Félicette Chazerand +32499232748

### Rappel important

*La présente fiche technique fait partie intégrante du contrat. La signature de ce dernier entraîne donc l'acceptation intégrale des indications reprises ci-dessus. Nous vous demandons de veiller à ce que chacun des termes de cette fiche soit respecté.*

*En cas de difficultés ou d'adaptation particulière exigée par la configuration de votre salle, merci de prendre contact avec nous afin d'envisager toute solution possible et de préserver les conditions et la qualité du spectacle..*

*Nous vous remercions de votre prochaine collaboration et nous nous tenons à votre disposition pour tous renseignements complémentaires.*

*A bientôt.*

**MATERIEL A FOURNIR (minimum):**

-éclairage : 14 PC 1KW + 1 découpe 1 KW

-petit mur : 4 praticables à pieds (pieds d'au moins 80 cm) + pot de peinture noire pour les repeindre éventuellement.

-sol : tapis de danse de 8 X 8 mètres (minimum)

-son : 1 amplificateur peut être demandé en tournée hors Belgique

## ESPACE

Un lieu propre et suffisamment spacieux pour y accueillir les deux danseurs en mouvement accompagnés d'un musicien live, ainsi que le public. Dans un espace de 10x10, nous préconisons la disposition suivante : cf. ci-à droite...

## PUBLIC

En arc de cercle autour des danseurs assis sur des coussins ou/et sur un gradin proche de l'espace scénique.

## SOL

Dans les espaces scéniques, un plancher et un tapis de danse sont souhaités. En cas de sol dur (béton ou carrelage), nous préconisons d'installer un pare-terre de praticables et de le recouvrir d'un tapis de danse.

DISPOSITION DE LA SCENE ET DU PUBLIC

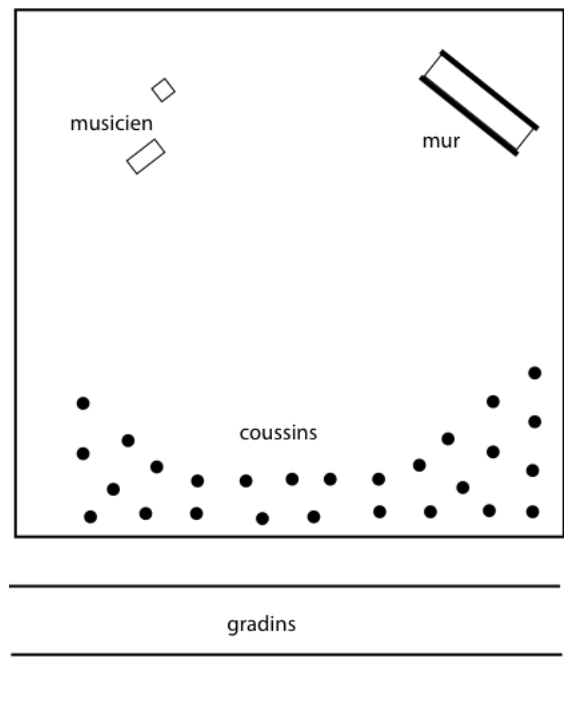

## PETIT MUR SUR LA SCENE

Une surface verticale lisse et stable construite mise en place par le régisseur de la salle. Le danseur se jette sur le mur, c'est pourquoi l'installation doit être stable. Plusieurs montages sont possibles en fonction de votre salle et de votre matériel.

Voici les 3 montages possibles (page suivante)

## VUES DE DOS DU MONTAGE DU MUR

montage avec 4 praticables à pied

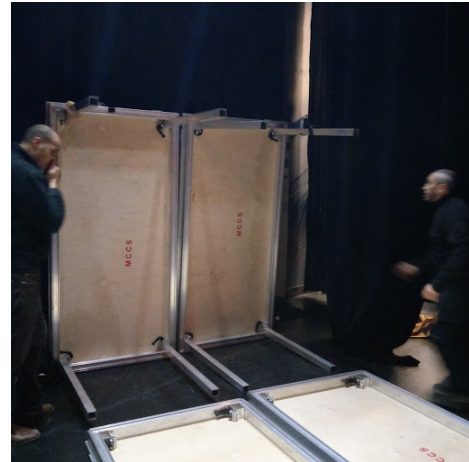
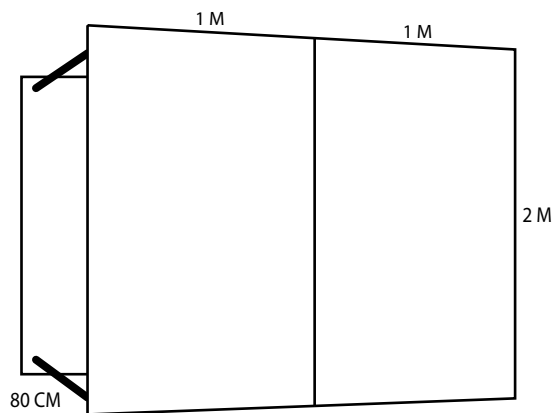

montage avec 2 praticables à ciseaux

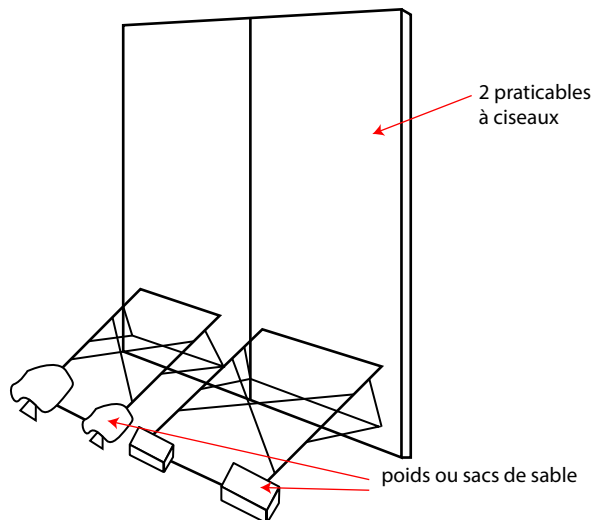

montage avec 3 praticables à pied

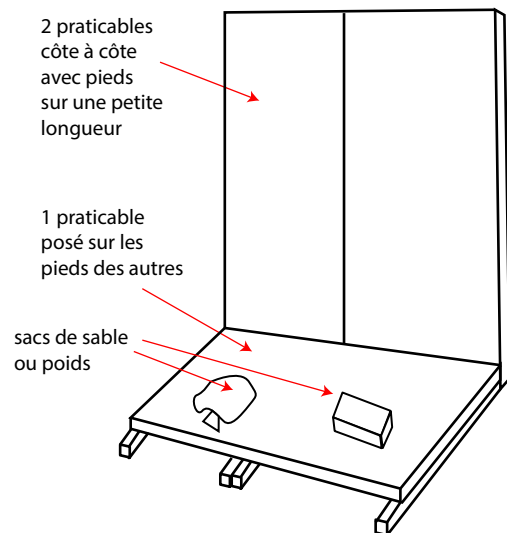

## SON

Le musicien a son propre matériel : guitare, banjo, petits instruments, ampli.  
Hors Belgique, il peut être demandé au lieu de fournir un ou deux amplificateurs type Fender deluxe Reverb, Fender Princeton, Fender twin Reverb, Fender deville

## ECLAIRAGE

### Plan de feu

Le régisseur du lieu doit assurer le montage et la conduite. L'éclairage est à tester/vérifier avec les danseurs avant la première représentation.

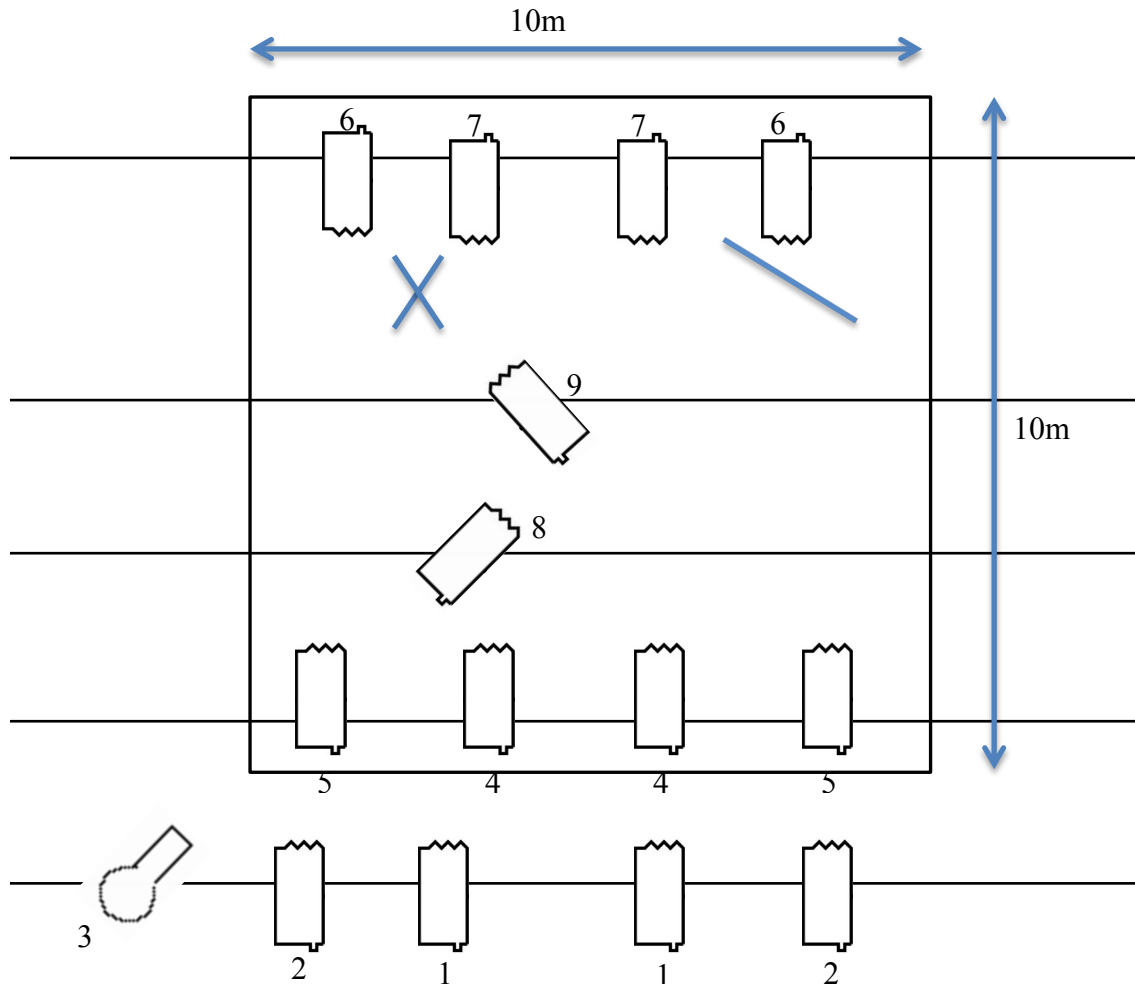

Contre : tout le plateau sauf le mur et les coussins.

Face : tout le plateau sauf les coussins

Découpe : couloir de lumière jusqu'au mur

PC8 : face mur

PC9 : face musicien

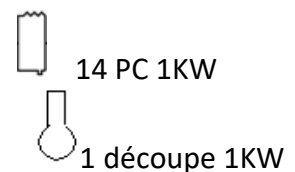

## CONDUITE LUMIERE

Elle sera expliquée et vérifiée lors de la répétition, voici les cues :

Entrée public : salle + SUB1 (contre 6 et 7 + PC9)

???????????????????????????????? : salle ↘ + SUB2 ↗ (face 1&2 + 4&5)

Le musicien prend son banjo + solo danseur : SUB3 ↗ (découpe 3) + SUB2 ↘0% + SUB1 ↘50%

Quand le danseur arrive au mur : SUB4 ↗ (face8)

Quand le danseur quitte le mur : SUB5 ↗ (face 1&2 + contre 100%) + SUB4 ↘

La Danseuse dit : « je dégouline » : SUB 1&2 ↗+ SUB4 ↘