

Informations techniques

Corps Confiants Cie Félicette Chazerand

Nous n'avons pas de régisseur en tournée

1 régisseur est requis pour le pré-montage, pointage et conduite

Pré-montage	2h (lumière, mur)
Installation	2h30-3h (pointage, réglages, échauffement)
Démontage	30 minutes
Jauge	130 en tout public.
Durée	55-60 min

Lieu de représentation

Un plancher en bois au sol requis

Corps Confiants s'adapte en fonction des espaces: scène, salle polyvalente, gymnase (avec revêtement), studio de danse, etc...

Contactez-nous pour que nous puissions étudier ensemble les possibilités.

En tournée

2 danseurs + 1 musicien + 1 chorégraphe et/ou 1 chargée de diffusion. Marc et Milton sont végétariens.

Contact régie

Félicette Chazerand +32 499 23 27 48 / Tiphaine Marcq +32 488 08 14 47

Rappel important

La présente fiche technique fait partie intégrante du contrat. La signature de ce dernier entraîne donc l'acceptation intégrale des indications reprises ci-dessus. Nous vous demandons de veiller à ce que chacun des termes de cette fiche soit respecté.

En cas de difficultés ou d'adaptation particulière exigée par la configuration de votre salle, merci de prendre contact avec nous afin d'envisager toute solution possible et de préserver les conditions et la qualité du spectacle.

Nous vous remercions de votre prochaine collaboration et nous nous tenons à votre disposition pour tous renseignements complémentaires, à bientôt...

MATERIEL A FOURNIR minimum

Eclairage 14 PC 1KW + 1 découpe 1 KW

Petit mur 4 praticables à pieds (pieds d'au moins 80 cm) + pot de peinture noire pour les repeindre éventuellement

Sol tapis de danse de 8 X 8 mètres (minimum)

Son 1 amplificateur peut être demandé en tournée hors Belgique

ESPACE

Un lieu propre et suffisamment spacieux pour y accueillir les deux danseurs en mouvement accompagnés d'un musicien live, ainsi que le public.

Dans un espace de 10x10, nous préconisons la disposition suivante :

Disposition du public

En arc de cercle autour des danseurs assis sur des coussins ou/et sur un gradin proche de l'espace scénique.

Sol

Dans les espaces scéniques, un plancher et un tapis de danse sont souhaités. En cas de sol dur (béton ou carrelage), nous préconisons d'installer un pare-terre de praticables et de le recouvrir d'un tapis de danse.

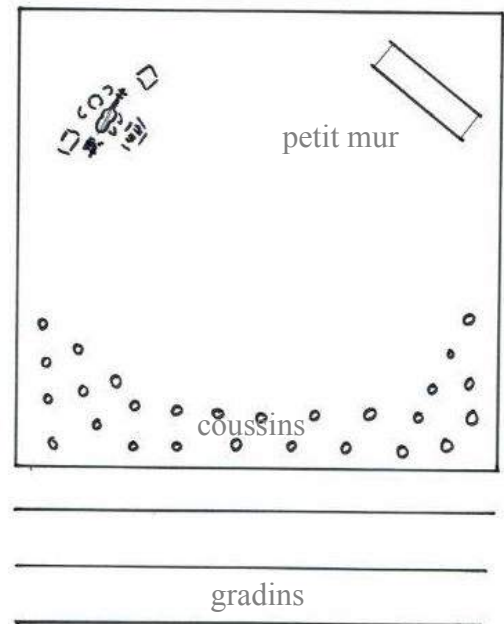

PETIT MUR

Une surface verticale lisse et stable construite et mise en place par le régisseur de la salle. Le danseur se jette sur le mur, c'est pourquoi l'installation doit être stable. Plusieurs montages sont possibles en fonction de votre salle et de votre matériel. Voici 3 montages possibles :

a) en BOITE :

4 praticables à pied, 8 pieds de 80 cm, deux jointures à praticables

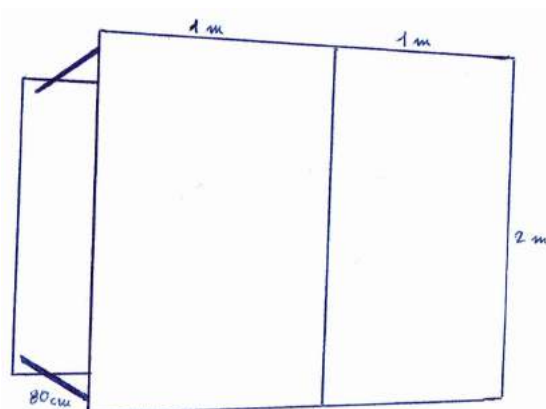

b) avec 3 PRATICABLES A PIED:

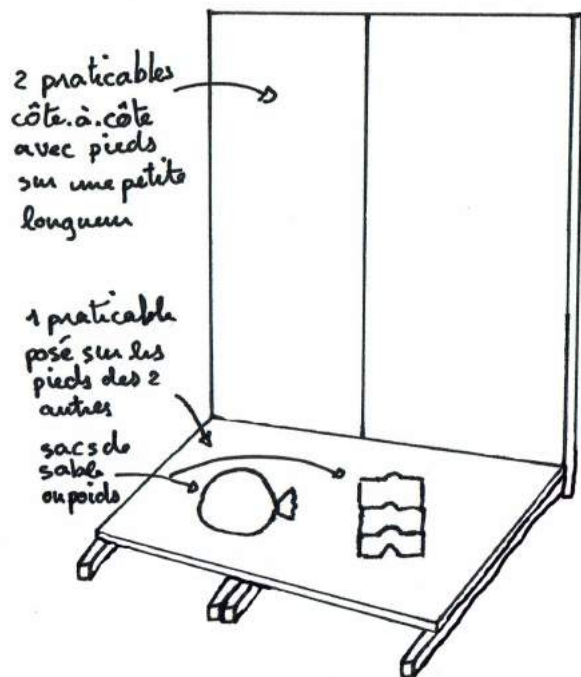

c) avec 2 PRATICABLES A CISEAUX :

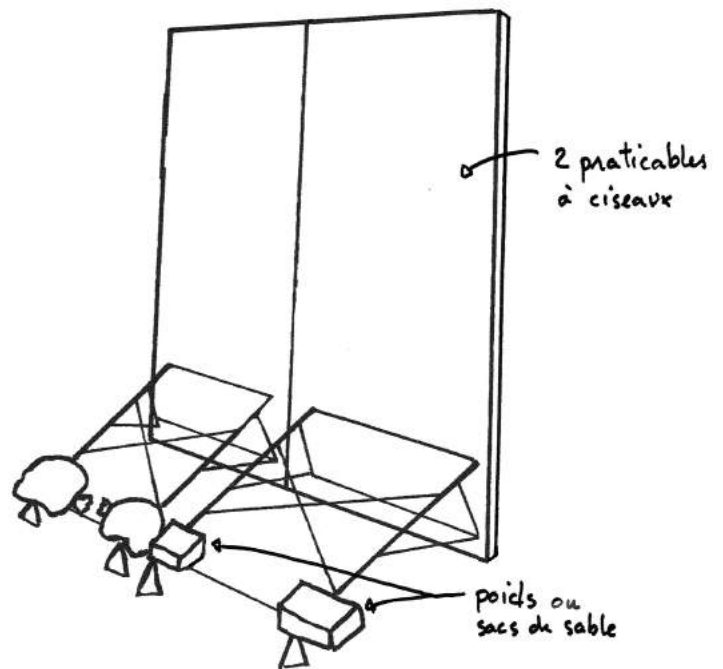

SON

Le musicien a son propre matériel : guitare, banjo, petits instruments, ampli.

Hors Belgique, il peut être demandé au lieu de fournir un ou deux amplificateurs type Fender deluxe Reverb, Fender Princeton, Fender twin Reverb, Fender deville ou Vox ac30.

ECLAIRAGE

Plan de feu

Le régisseur du lieu doit assurer le montage et la conduite. L'éclairage est à tester/vérifier avec les danseurs avant la première représentation.

Cf. verso

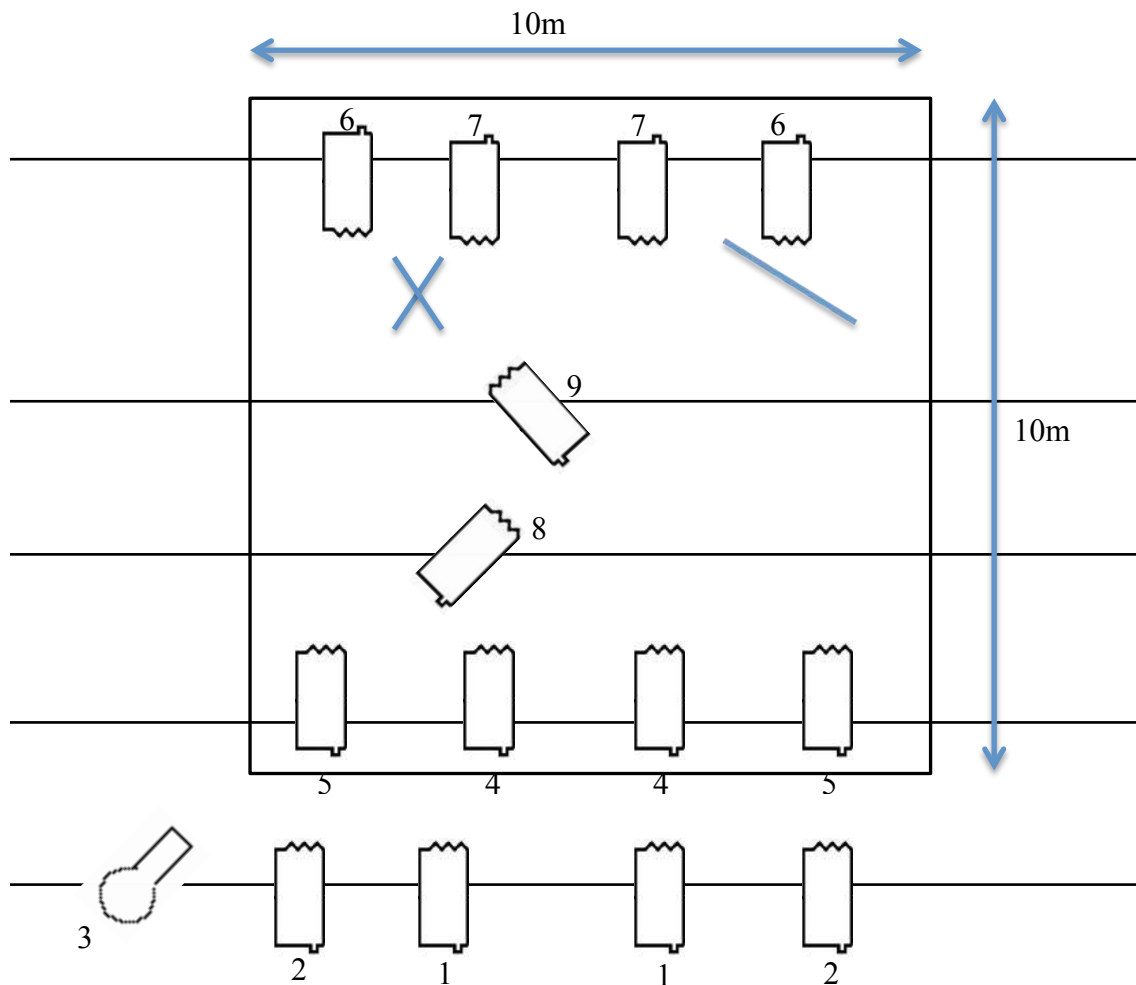

Contre : tout le plateau sauf le mur et les coussins.

Face : tout le plateau sauf les coussins

Découpe : couloir de lumière jusqu'au mur

PC8 : face mur

PC9 : face musicien



 14 PC 1KW



 1 découpe 1KW

Conduite lumière



Elle sera expliquée et vérifiée lors de la répétition, voici le cues :

Entrée public : salle + SUB1 (contre 6 et 7 + PC9)

Les danseurs de lèvent : salle  + SUB2  (face 1&2 + 4&5)

Le musicien prend son banjo + solo danseur : SUB3  (découpe 3) + SUB2  0% + SUB1  50%

Quand le danseur arrive au mur : SUB4  (face8)

Quand le danseur quitte le mur : SUB5  (face 1&2 + contre 100%) + SUB4 

La Danseuse dit : « je dégouline » : SUB 1&2  + SUB4 

Fin